

כך נודע לְדוֹד הַמְלֶכֶּךְ הַמְסִפֵּר הַנְּצַחִי הַקְּבֹוע הַנְּתוֹן מֵרֵאשׁ 22/7

$NQ =$ קטע נצחי קבוע נתון מראש $= 2$ אַמּוֹת מחיתוך במעגל

$NQ \cdot 22 =$ חוט המעגל הזה $=$ היקף ריבוע

$NQ \cdot 7 =$ קוטר המעגל הזה

$22/7 =$ מעגל / קוטר $=$ מְסִפֵּר נצחי קבוע נתון מראש

רישום של תרבוע אוקלידי לעיגול ולמעגל:

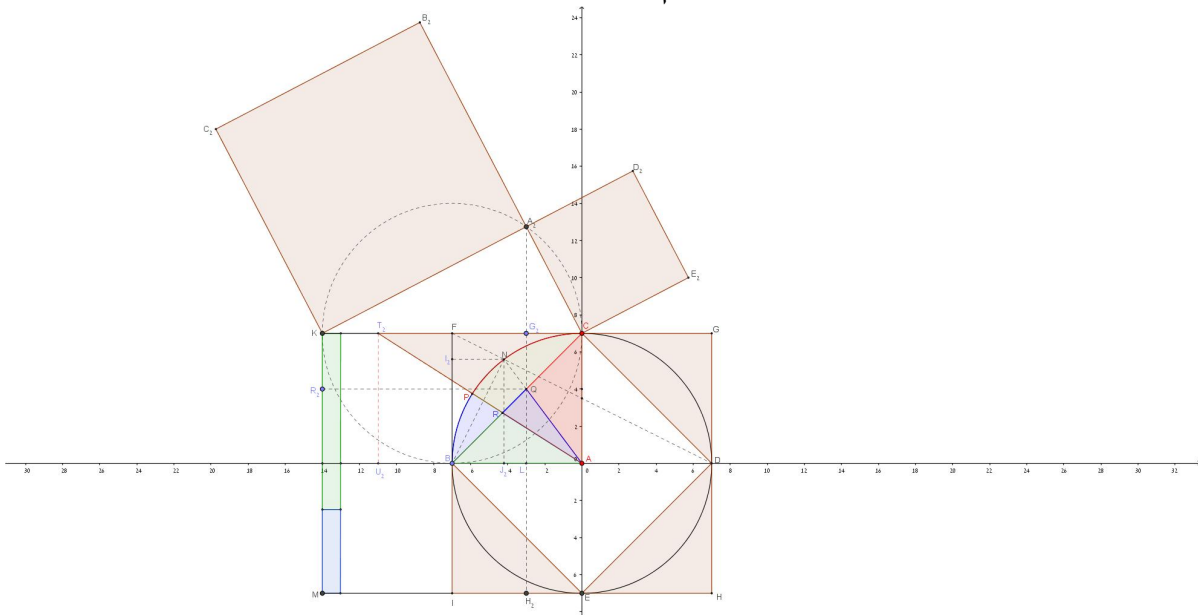

עֵתָה יֵשׁ לְהוֹכִיחַ כִּי: $\pi = 22/7$

בתרבוע שלפנינו מתקיים משפט השימור הכמותי של אוקלידס ואכן, בתרבוע זה משפט השימור הכמותי יוליד בצדק אוקלידי חפיפה ערכית עם ערכו הקבוע של המְסִפֵּר הַנְּצַחִי 22/7 הנתון מראש.

ואמנם כדלקמן, מנתוני הבניה של אַמּוֹת התרבוע:

$$\tan 2\alpha = QL/LA = 4/3$$

$r =$ אַמּוֹת $= r =$ אורך רדיוס $=$ אורך [קשת ראדיאן] $= CP = r$

11 אַמּוֹת $= QH_2 = KG_2 =$ אורך [קשת 1/4 מעגל] $=$ אורך צלע CT_2

$[11 \times 7] / 2 =$ שטח משולש $ACT_2 =$ שטח 1/4 עיגול $= 38.5$ אַמּוֹת רבועות

$[KA_2]^2 =$ {שטח המלבן KG_2H_2M } $=$ עיגול $= 154$ אַמּוֹת רבועות $= \pi r^2$

$$\pi = [KA_2]^2 / r^2 = 154 / 49 = 22/7$$

המספר: 22 = אל = נצח = (תהילים צ"ב) = ומעולם עד-עולם אתה אל... מופיע בכתובת
ציור הקיר במקדש חנום חותפי II במצרים כתיעוד מכוון של 22+15 = ישראל,
כלומר, 37 נפש יעקב מן הבאים מצרימה (33 נולדו במצרים) וכמכוון 15 = ישר, וכמובן
7 = זמן – לערוב לשבת בחיי נצח ישראל... = (תהילים צ"ב) = להגיד פי-ישר יהוה...

$$22+15 = 37 = \text{ישראל}$$

מתוך כתובת בקטע מציור הקיר במקדש קברו של חנום חותפי במצרים



(33 נולדו במצרים)

37 נפש יעקב מן הבאים מצרימה...

כך, במתכוון לצורך בניין המקדש נודע לְדוֹד הַמֶּלֶךְ הַמְּסַפֵּר הַנְּצָחִי הַקְּבֹעֵ הַנְּתוֹן מראש: $22/7$ וכיום ידוע גם סמלו של צדק אוקלידי π .

ואכן = (קהלת ד' 12) = **וְהַחוּט הַמְּשֻׁלָּשׁ לֹא בְמִהְרָה יִנְתַּק... = לְרַבֵּעַ מַעְגַל**

ואמנם, אורך [קשת ראדיאן] $CP = r =$ כלואה בתחום שטח המשולש ACT_2
 ולכן, $CT_2/CA = \text{Tan } r = 11/7$

וְהַמְּסַפֵּר הַאִירִצִּיּוֹנִי הַמוּכָר: $\pi = 3.1415926535897932384626433832795$ קטן מן המספר $22/7$ הַנְּצָחִי הַקְּבֹעֵ הַנְּתוֹן מראש וכערך אירציונלי לא ישתלב בין תנאי הבריאה המתעדים שייכות לנצח, כגון = (משלי ח' 27) = **בְּחִקּוֹ חוּג עַל-פְּנֵי תְהוֹם...**

ונכון להאמין כי השפה העברית בכוונת נצח מושתתת על 22 אותיות ואולי תהיה זו טעות להסכים עם הרעיון כי שמו של **עֵבֶר** מעיד על פועלו, שהוא היה זה אשר ייסד את השפה העברית. אך, ללא ספק, ניתן להפיק מידע רב מן הטקסט התנכ"י ובעיקר מתיעוד המספרים בתכנית המקדש. כי אמנם מתקבל – כדלקמן:

אמה = 22 אצבעות

טפח = 5 אצבעות = דופן ים הנחושת

קו המים = 30 אמה בקוטר פנימי של 210 אצבעות. קוטר זה + 2 טפחים = 10 אמות.

מעגל = 132 אצבעות

ראדיאן = 21 אצבעות

דופן עמוד הנחושת = 4 אצבעות

קוטר פנימי לעמוד = 76 אצבעות

קוטר חיצוני לעמוד = 84 אצבעות

אצבע = $r - 2r\pi/6$

ומתועד = (דבה"י א' פרקים כח-כ"ט) = כ"י, **הַמְלִךְ דָּוִד** ונתן הנביא תכננו בהסתמך על הכוונה ו**שְׁלֹמֹה הַמֶּלֶךְ**... = (תהילים עח' 69) = **וַיִּבֶן כְּמוֹ-רַמִּים מְקֻדָּשׁוֹ**... וכל זאת: על-סמך מכנה משותף של סרגל קנה המידה המעגלי הרציונלי. ואם קיימת אגדה המספרת על **פיתגורס** שבזמן שהותו בבבל למד, אצל הנביא **יחזקאל**, את החשבון הרציונלי גיאומטרי במשולש ישר זווית 3: 4: 5, לא במקרה חסר לו הידע עד כמה פשוט אצילי וטהור מלמד המעגל את יסודותיו ביפי החיתוך $\tan 2\alpha = 4/3$ שחותך הוא עצמו על עצמו, בחכמת התרבוּע.

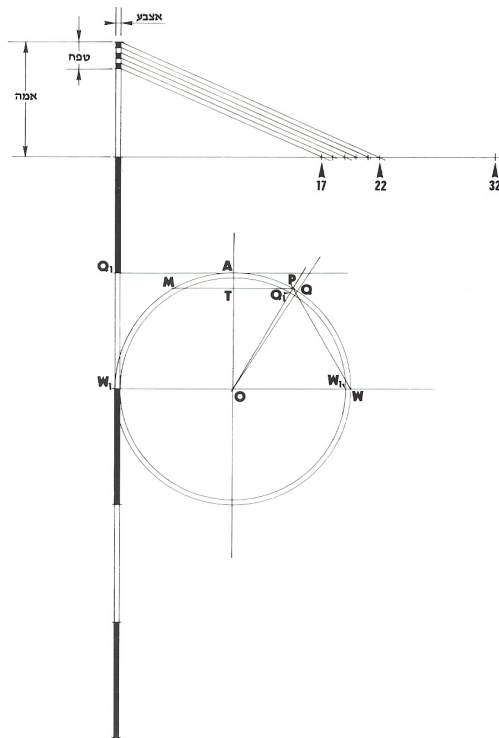

הבניה הגאומטרית ל-"קנה המדה המעגלי" = "סרגל"
 נתון: $\overline{OW} = \overline{WP} = \overline{WQ} = \overline{W_1Q_1} = \overline{OA} = \overline{W_1Q_1}$
 "קנה המדה" = $6 [\overline{W_1Q_1}]$ = אורכו של הקף פנים הטבעת = $6 [\overline{W_1Q_1}]$
 "קנה המדה" = 6 אמות = 132 אצבעות
 1 אמה = $\overline{OA} = \overline{W_1Q_1} = \overline{W_1Q_1} = 22$ אצבעות
 1 טפח = 5 אצבעות
 אצבע = $[\overline{W_1Q_1}]/22$
 ספר יחזקאל פרק מי - 5

לכן, אפשר לאמץ לחפיפה ערכית רק ערך נצחי של אמת כמותית שמורה 22/7, ונתונה מראש, כאשר: $\text{אל} = 22 = \text{נצח}$ – לערך של **מספר קבוע**: $\pi = 22/7$, אם מבוקש הצורך לביצוע תרגום משטח של ריבוע לשטח מעגל = עיגול. וגם נזכור לאמץ את המונח: **חוט** כמעגל = $2r\pi = \text{קו אפס}$ = גבול ההיקף המודד עד אפס **מקום**. ועובי כל נקודות החיתוך כמו $Q = 0 = \text{אפס}$. כלומר, חותכים אנו ומשמרים כמות שטחים בתרבוּע באמצעות: **חוט** = אורך היקף נתון = היקף כמשולש = היקף כריבוע = היקף כמעגל = $2r\pi$ **ועביו** כמו $Q = 0 = \text{אפס}$.

וגם מתועד = (מלכים א' ז' 15) = **וחוט שְׁתֵּים-עֶשְׂרֵה אַמָּה יִסֵּב אֶת-הָעֲמוּד...**

אם-תִּדְרֹשׁנוּ יִמָּצֵא לָךְ
ואם-תִּעְזְבוּנוּ יִזְנִיחַךָ לְעַד... (דבה"י א' כח' 9)